

# **FICHE TECHNIQUE**

*Ce document comporte 5 pages et est susceptible de modifications.*

## **SPECTACLE : LES FUNAMBULES**

Production/diffusion Claire MERVIEL : 06 33 04 02 15 - clairemervielproduction@gmail.com

Metteur en scène Quentin DEFALT : 06 82 85 43 27 - quentin.default@gmail.com

Direction musicale Stéphane CORBIN : 06 59 21 94 66 - stephanecorbin@outlook.com

Création lumières Caroline CALEN : 06 02 08 29 67 - c.calen@hotmail.fr

Création son Théo DUROLLET : 06 76 19 11 73 - theo.durollet@gmail.com

Durée du spectacle 1h45 Sans entracte

Personnes en tournée  
 Chanteurs : 3  
 Musiciens : 6  
 Régisseurs : 2  
 Metteur en scène : 1

Véhicule pour le transport 6m<sup>3</sup>

Le pré-montage doit être terminé à l'arrivée des techniciens de la tournée.

Services nécessaires  
 Déchargement - Montage - Répétitions : 2 services  
 Démontage - Chargement : 2 heures environ

## **PLATEAU**

Espace scénique minimum	Ouverture du cadre : 5,80m Profondeur de scène : 4,59m
Fournis par la production	3 tabourets hauts 5 pupitres + lampes à pupitres 9 gourdes
Matériel à fournir	6 chaises (si possible noires)

## **LUMIÈRES**

Voir le plan de feu page 3 - celui-ci est indicatif et sera adapté au lieu d'accueil.

## **SON**

Voir l'implantation page 4 et le matériel à prévoir page 5 (appareils complets avec câblages ad hoc).





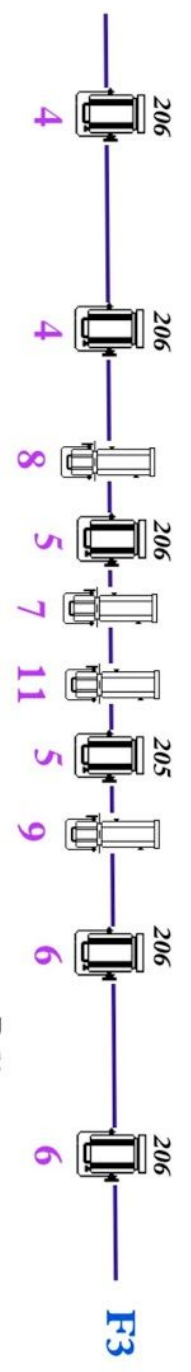
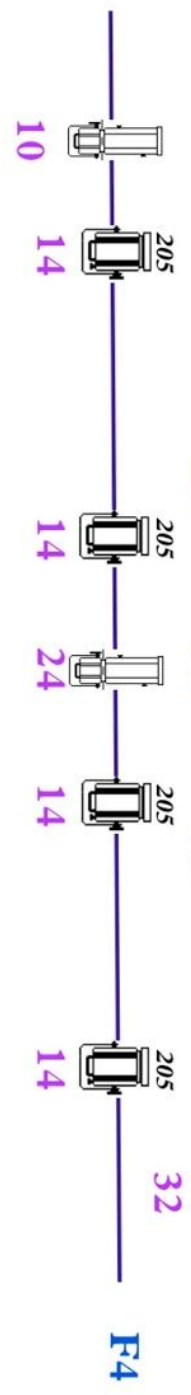
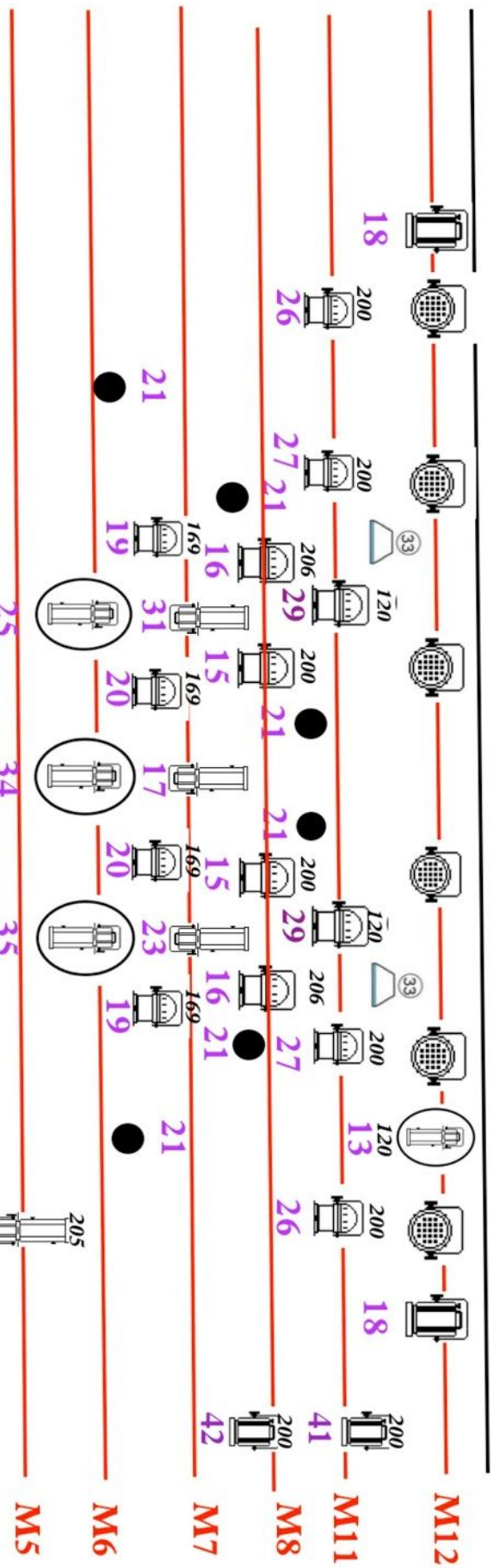

## **LOGES**

Nombre de loges	Minimum 2 (4 femmes et 5 hommes)
Matériel à disposition	Planche et fer à repasser
Catering	Grandes bouteilles d'eau minérale, café, thé, boissons fraîches, petits gâteaux, fruits

## **REMARQUES**

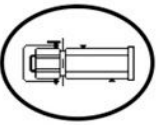
Cette fiche technique peut être modifiée en fonction du lieu d'accueil. Celui-ci en devra faire la demande auprès de la production.



 **PC 1KW**  
 **Decoupes 613sx**  
 **servantes au sol**  
 **Decoupes 614sx**  
 **par led**  
 **par 64**  
**R 50**  
**V 51**  
**B 52**  
 **Horiziode 500W au sol**

**LINEUP :**

Stéphane Corbin (piano/voix), Doryan Ben, Amala Landré, Vanessa Cailhol (voix), Benjamin Corbeil (drumpads), Cléo Bigontina (basse), Yorfela (guitare électro-acoustique), Sébastien Angel (guitare électrique), Mariette Girard (violon alto).

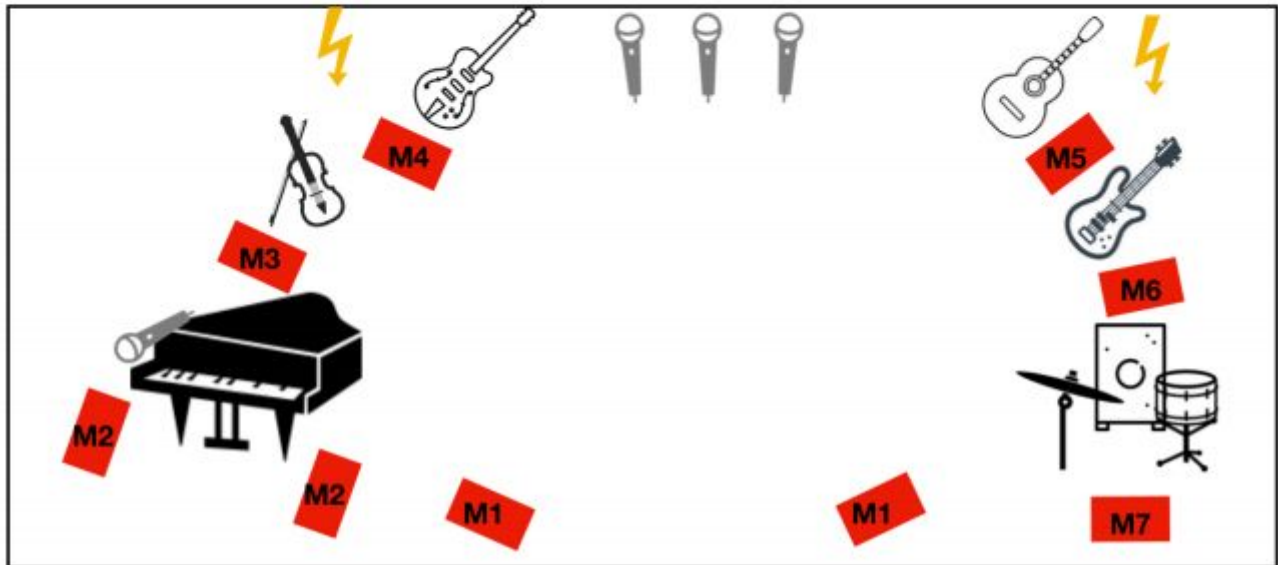
**PLAN DE SCÈNE :****DIFFUSION & RÉGIE :**

La sonorisation devra être composée d'un système de diffusion stéréophonique adapté au lieu et au public avec une qualité d'écoute optimale en tout point de la salle.

La présence d'au moins un **caisson de graves** (subwoofer) est indispensable.

Merci de fournir du câblage XLR et jack de longueur adaptée et nombre suffisant.

Merci de fournir l'électricité aux endroits indiqués sur le plan.

Pour la régie, merci de fournir une console numérique d'**au moins 16 pistes et 7 envois retours**, Type Midas M32R.

La diffusion et la régie son (console, patch...) devront être installées et pleinement opérationnelles préalablement à l'arrivée des techniciens. La console de mixage devra être située au centre, face à la scène, à une distance adaptée.

**RETOURS :**

Merci de prévoir au moins **7 envois séparés et 9 wedges**. (dont éventuellement deux en *sidefills* selon la configuration de la scène ; auquel cas on utilisera deux des wedges musiciens). Ils sont numérotés de M1 à M7 sur le plan.

## BACKLINE :

	<i>Fourni par les Funambules</i>	<i>À fournir</i>
<i>Percussions</i>	x1 Cajon x1 Caisse claire + pied x1 Ride + pied	x3 SM 57 x2 petits pieds de micro X1 petit tissu/torchon
<i>Basse</i>		x1 ampli x1 DI x1 grand pied de micro sans perchette
<i>Guitare Électrique</i>	x1 pedalboard	x1 ampli x1 e906 x1 petit pied de micro
<i>Guitare Électro-acoustique</i>	x1 DPA 4099	x1 DI
<i>Piano</i>		x1 piano 1/4 queue type Steinway B ou Yamaha C3 <u>noir</u> x2 C414 / KM184 x2 grands pieds de micro
<i>Alto</i>	x1 DPA 4099	
<i>Voix Piano</i>		x1 KMS105, à défaut un 887. x1 grand pied de micro double perche
<i>Voix</i>		x4 B58 HF x1 SM58 spare
<i>Envois console</i>	x1 iPod	x1 câble mini jack
<i>Plateau</i>	x4 pupitres x4 lampes de pupitres x1 stand alto	x3 tabourets de bar noirs <i>ou</i> métal (chant) x4 sièges noirs <i>ou</i> métal (musiciens) x3 stands de guitare x1 siège batterie réglable x1 tapis de batterie x1 machine à fumée

**ATTENTION** Cette fiche technique est bien sûr sujette à être aménagée en fonction des possibilités du lieu, du line up ou de toute contrainte technique non mentionnée ici. Merci de prendre contact avec l'équipe technique pour toute question, précision ou demande de modifications.